

Zomi 水の越境者たち

-Trans-local Migrants on the Water-

メコン地域の現代アート Contemporary Art from the Mekong region

アウラ現代藝術振興財団 コレクション

AURA Contemporary Art Foundation Collection

会期：2021年7月18日～8月15日
(コア期間：7月17日～7月20日 ※コア期間以降毎週金・土・日・祝日・振替休日開館)
会場：船場エクセルビル(大阪府大阪市中央区久太郎町3丁目2-11)
時間：11:00～20:00(コア期間)
※7月16日は11:00～18:00
※コア期間以降は以下の時間で開館いたします(最終来場時間は各開館時間の30分前まで)。
金：16:00～19:00、土：13:00～19:00、日：13:00～19:00
祝日/振替休日(7月22日、7月23日、8月8日、8月9日) 13:00～19:00
料金：入場料1000円(17日分については会場もしくはオンラインで)
のカンファレンス視聴も含む) / 回、カンファレンス zoom 参加料 500円/回
※事前完全予約制(日時指定につき、ご来場時間にはご注意ください)

主催：ARTLOGUE
共催：辰野株式会社、文化芸術経済振興機構
協力：東方文化支援財団、アウラ現代藝術振興財団 他
総合プロデュース：Artport 株式会社

キュレーション：プロダクション・ゾミア
現地設営、設置：株式会社アートローグ
作品提供：アウラ現代藝術振興財団

Dates: July 18, 2021 - August 15, 2021
(Friday, Saturday, Sunday, national holidays and substitute holidays)
Venue: Semba Excel Building (3-2-11 Kyutaromachi, Chuo-ku, Osaka-shi, Osaka, Japan)
Hours: 11:00 - 20:00
(Friday: 16:00-19:00, Saturday: 13:00-19:00, Sunday: 13:00-19:00, National Holidays/Substitute Holidays: 13:00 - 19:00)
Fee: 1000 yen for admission (including conference at the venue or online on July 17)
Fee: 500 yen for conference at the venue or online per conference

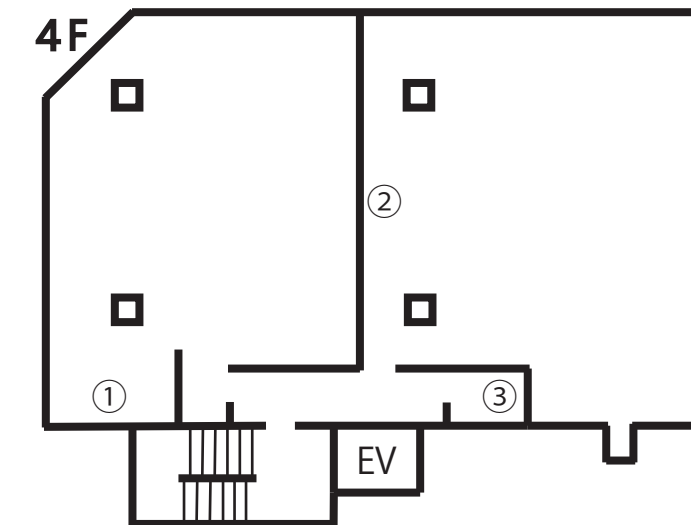

Organizer: ARTLOUGE Inc.
Co-organizers: Tatsuno Corporation, Japan Arts and Culture Agency, Eastern Culture Foundation, AURA Contemporary Art Foundation, etc.

Production: Artport Inc
Curation: Production Zomia
On-site installation: ARTLOUGE Inc.
Artwork provided by: AURA Foundation for the Promotion of Contemporary Arts

① ゴック・ナウ
《信仰のために踊るのか?》
2017年
映像、5分
ベトナム

Ngoc Nau
She Dances for Desire
2017
One-channel HD video, color, sound, 05'00" looped
Vietnam

Aura Contemporary Art Foundation
Courtesy of the artist

② アリン・ルンジャン
《黄金の涙滴》
2013年
映像、32分7秒
タイ

Arin Rungjang
Golden Teardrop
2013
One-channel HD video, color, sound, 32'07" looped
Thailand
Collection of Aura Contemporary Art Foundation
Courtesy of the artist

③ スーリヤ・プミポン
《流れ Vol.1》
2018年
映像、8分5秒
ラオス

Souliya Phoumivong
Flow Vol. 1
2018
One-channel HD video, color, sound, 08'05" looped
Laos
Collection of Aura Contemporary Art Foundation
Courtesy of the artist

- ④ リム・ソクチャンリナ
《海への手紙》
2019年
2チャンネルビデオ、17分35秒
カンボジア

Lim Sokchanlina
LETTER TO THE SEA
2019
Two-channel HD video, color, sound, 17'35" looped
Cambodia
Collection of Aura Contemporary Art Foundation
Courtesy of the artist

- ⑤ クワイ・サムナン
《ポピル》
2018年
映像、21分59秒
カンボジア

Khvay Samnang
Popil
2018
One-channel HD video, color, sound, 21'59" looped
Cambodia
Collection of Aura Contemporary Art Foundation
Courtesy of the artist

- ⑥ メッチ・チューレイ&メッチ・スレイラス
《母なる川》
2020年
映像、9分38秒
カンボジア

Mech Choulay and Mech Sereyrath
Mother of River
2020
One-channel HD video, color, sound, 09'38" looped
Cambodia
Collection of Aura Contemporary Art Foundation
Courtesy of the artist

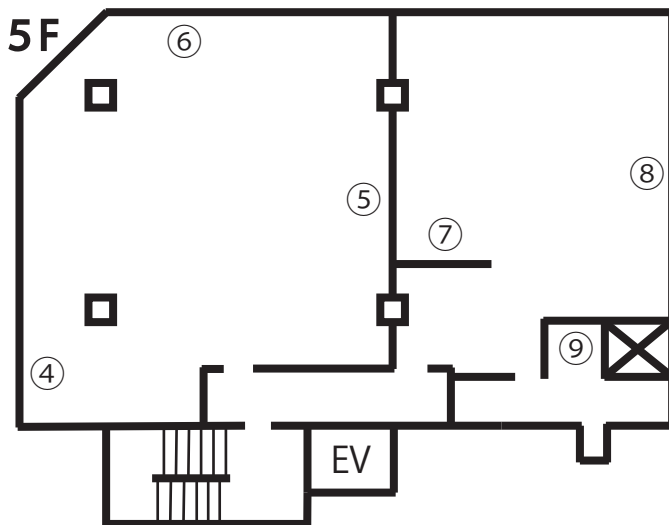

- ⑦ マウン・デイ
《血花》
2018年
映像、6分15秒
ミャンマー

Maung Day
Bloodflowers
2018
One-channel HD video, color, sound, 06'15" looped
Myanmar
Collection of Aura Contemporary Art Foundation
Courtesy of the artist

- ⑧ ステイラット・スパパリンヤー
《おじいちゃんの水路は永遠に塞がれた》
2012年
2チャンネルビデオ、15分49秒
タイ

Supaparinya Sutthirat
My Grandpa's Route Has Been Forever Blocked
2012
Two-channel HD video, color, sound, 15'49" looped
Thailand
Collection of Aura Contemporary Art Foundation
Courtesy of the artist
Center for Southeast Asian Studies (CSEAS), Kyoto
University, Japan

- ⑨ サマック・コーセム
《羊》
2017-2018年
映像、14分8秒
タイ

Samak Kosem
Sheep
2017-2018
One-channel HD video, color, sound, 14'08" looped
Thailand
Collection of Aura Contemporary Art Foundation
Courtesy of the artist